

THY
CHAMBER
MUSIC
FESTIVAL



THY KAMMERMUSIKFESTIVAL 2022



Bestyrelse:

Aase Odfeldt, formand
Jens-Henrik Bech, næstformand
Dorte Kjær
Erik Lyng
Poul Rosander

Kunstnerisk leder: Craig Goodman

Todbølvej 16, 7752 Snedsted
Tlf. 9792 0902 eller 9793 4892
mail@thychambermusicfestival.dk
www.thychambermusicfestival.dk

Tekst: Lektor Tore Mortensen
Sats og layout: Aase Odfeldt
Tryk: Trykkeriet Friheden

Forsidefoto: Jens Kristian Kjærgaard

INDHOLD

Præsentation af lærerne	side 4
Præsentation af deltagerne	side 7
Torsdag den 18. august kl. 19.30 Thisted Musikteater, Håndværkertorv 1, 7700 Thisted	side 10
Fredag den 19. august kl. 19.30 Thisted Kirke, Vestergade 3, 7700 Thisted	side 12
Lørdag den 20. august kl. 15.00 Kirsten Kjærs Museum, Langvadvej 64, 7741 Frøstrup	side 19
Søndag den 21. august kl. 19.30 Vestervig Kirke, Klostergade 1, 7770 Vestervig	side 23
Tirsdag den 23. august kl. 19.30 Ansgarkirken, Ansgarsvej 15, Øster Jølby, 7950 Erslev	side 25
Tirsdag den 23. august kl. 19.30 Viborg Musiksal, Gravene 25, 8800 Viborg	side 28
Onsdag den 24. august kl. 19.30 Nørresundby Gl. Rådhus, Torvet 5, 9400 Nørresundby	side 29
Onsdag den 24. august kl. 19.30 Vorupør Kirke, Bredkærvej 1, Nr. Vorupør, 7700 Thisted	side 33
Torsdag den 25. august kl. 19.30 Thisted Musikteater, Håndværkertorv 1, 7700 Thisted	side 34
Torsdag den 25. august kl. 19.00 Musikhuset, Kystvej 224, Dokkedal, 9280 Storvorde	side 35
Fredag den 26. august kl. 19.30 Lemvig Kirke, Torvet 15, 7620 Lemvig	side 39
Fredag den 26. august kl. 19.30 Klitmøller Kirke, Vangvej 8, Klitmøller, 7700 Thisted	side 40
Lørdag den 27. august kl. 15.00 Kirsten Kjærs Museum, Langvadvej 64, 7741 Frøstrup	side 41
Lørdag den 27. august kl. 16.00, Kulturmødet, Nykøbing Kirke, Kirketorvet 3, 7900 Nykøbing	side 42
Søndag den 28. august kl. 15.00 Thisted Musikteater, Håndværkertorv 1, 7700 Thisted	side 43
Skolekoncerter og åbne prøver	side 45
Oversigt over komponister	side 46

Så vidt muligt gennemføres koncerterne efter de planlagte programmer, men ændringer kan forekomme.

THY KAMMERMUSIKFESTIVAL

I begyndelsen af 1990'erne havde tømrerhandler Axel Brant Nielsen en vision, som han førte ud i livet sammen med andre fremsynede Thisted-borgere. Visionen tog udgangspunkt i, at nogle sommerhuse i Klitmøllerområdet uden for turistsæsonen stod ubenyttede hen. Unge musikere blev hvert år inviteret til at bo i husene, mens de deltog i et mesterkursus, Thy Masterclass, med den græsk-amerikanske pianist Christine Paraschos som kunstnerisk leder. Efter hendes død i 1996 overtog Craig Goodman den kunstneriske ledelse, og i samarbejde med en lokal arbejdsgruppe ændrede han masterclass'en til en kammermusikfestival. Stille og roligt har denne festival udviklet sig til en begivenhed, der i dag tiltrækker talentfulde og ambitiøse unge musikere fra hele verden.

Festivalens fem højt profilerede professorer, Craig Goodman, Annette von Hehn, Alexander Gebert, Daniel Blumenthal og Tony Nys, deltager som aktive medlemmer af de forskellige ensembler ved indstudering og koncerter. Den omstændighed gør festivalen enestående og derfor interessant for unge musikere fra hele verden.

Det internationale samarbejde udmønter sig i en række offentlige koncerter, hvis kunstneriske niveau har vakt op-

mærksomhed – også uden for landets grænser.

Desuden er samspillet et centralt element i opfyldelsen af et af kammermusikfestivalens erklærede formål: At medvirke til mellemfolkelig forståelse.

Professorerne

Craig Goodman har altid gjort tingene lidt anderledes.

Han er amerikaner af fødsel, opvokset og uddannet i Wien, Paris og New York. Efter sin uddannelse hos Marcel Moyse og Tom Nyfenger blev han engageret som solofløjtenist i Philadelphia Operaorkester under Julius Rudel. Kort efter flyttede han til New York, hvor han fik succes med deltagelse i konkurrencer, som solist og som musiker i kammerensemblet og orkestre. Men herefter valgte han at begynde en "ny" karriere i Paris og påkaldte sig interesse hos Yehudi Menuhin, Leonard Bernstein og Henri Dutilleux'.

Som udøvende kunstner giver han koncerter i mange af verdens hovedstæder såvel som i mere ydmyge omgivelser.

Craig Goodman er som komponist ophavsmænd til en række værker, der er udpræget lyriske, og som ofte involverer dans og teater.

Som professor ved konservatoriet i Strasbourg og gennem udstrakt kursusvirksomhed, har Craig Goodman på et traditionsbevidst grundlag hjulpet mange fløjtenister og kammermusikgrupper til at finde deres egen stil og retning.

www.flutist.com

Annette von Hehn begyndte at spille violin som fire-årig. Hun har studeret hos Dorothy DeLay og Itzhak Perlman ved Juillard School of Music i New York og senere hos Ilan Gronich på Universitat der Kunste, Berlin. Som bade soloviolinist og kammermusiker har hun optradt ved adskillige koncerter i og udenfor Europa.

I 2001 vandt hun forsteprisen ved ARD International Music Competition. Som solist har hun optradt med Symphonieorchester des Bayerischen Rundfunks, Munchener Kammerorchester og Deutsche Radio Philharmonie i Kaiserslautern.

Sammen med sin klavertrio, ATOS Trioen, som blev etableret i 2003, optrader Annette von Hehn over hele verden og er en tilbagevendende gaest i koncertsale som engelske Wigmore Hall, Concertgebouw i Amsterdam og Teatro Colon i Buenos Aires.

Annette von Hehn er violinprofessor ved Hochschule fur Musik und Tanz i

Köln og klaverprofessor ved Accademia Perosi i den italienske by, Biella

Alexander Gebert blev født i Warszawa i en musikerfamilie, som i 1980 emigrerede til Finland. I en alder af fem år begyndte han at spille cello på musikkonservatoriet i Turku (Åbo). Senere fortsatte studierne på Sibelius Akademiet i Helsingfors, Chopin Akademiet i Warszawa, konservatoriet i Paris og med Natalia Gutman på musikakademiet i Stuttgart.

Som 16-årig vandt han sin første internationale cellokonkurrence og har siden vundet førstepriser i Lutoslawski konkurrencen i Warszawa, Antonio Janigro konkurrencen i Zagreb, ved Den Internationale Konkurrence i Geneve og Valentino Bucchi konkurrencen i Rom. Han har optrådt som solist og kammermusiker ved en række internationalt kendte musikfestivaler.

I årene 2005-2012 deltog Alexander Gebert som cellist i mere end 100 koncerter i den internationalt kendte Altemberg Trio med tilknytning til Wiener Musikverein. Han holder regelmæssigt masterclasses i Europa, Asien og USA. I 2010 blev han professor og kunstnerisk prorektor ved den tyske Hochschule für Musik i Detmold.

Daniel Blumenthal er klaverprofessor ved Det Kgl. Flamske Musikkonservatorium i Bruxelles og desuden en meget flittig koncertpianist over det meste af verden. Han er født i Tyskland, men blev allerede som fem-årig kosmopolit, da han indledte sin klaverkarriere i Paris og fortsatte uddannelsen i USA, afsluttende på Juilliard School of Music i New York, hvorfra han er Doctor of Musical Arts.

Som ung vandt han et utal af klaverkonkurrencer. Nu sidder han selv i dommerpanelerne, samtidig med at han som aktiv koncertmusiker deler sin tid mellem solokoncerter, akkompagnementsopgaver og kammermusik. Dertil kommer en betydelig cd-produktion med mere end 80 indspilninger. Blumenthals repertoire er meget omfattende, og han mestrer alle stilarter med indlevelse og overlegen teknik. www.danielblumenthal.com

Tony Nys er født i Belgien og studerede violin og bratsch på Det Kgl. Flamske Musikkonservatorium i Bruxelles. Fra 1994 til 1997 var han primarius i The Fétis String Quartet. Han har desuden spillet i The World Youth Orchestra og The Gustav Mahler Youth and Chamber Orchestra.

I 1998 blev han bratschist i The Danel String Quartet, med hvilken han har spillet på de fleste internationale scener.

Kvartetten har samarbejdet med komponister som Helmut Lachenmann, Wolfgang Rihm og Pascal Dusapin, og med kvartetten har Tony Nys undervist på Universität Witten/Herdecke i Tyskland og Conservatoire Nationale Supérieur i Lyon. Siden 2005 har Tony Nys arbejdet freelance med ensembler som Explorations, Ensemble Modern, Triofenix, TetraLyre og The Malibran Quartet, ligesom han har virket som solobratschist i først radiosymfoniorkestret i Frankfurt am Main og fra 2007 ved operaen La Monnaie i Bruxelles, hvor han også er professor ved musikkonservatoriet.



Craig Goodman, fløjte



Annette von Hehn, violin



Alexander Gebert, cello



Daniel Blumenthal, klaver



Tony Nys, bratsch



Brian Isaacs, bratsch

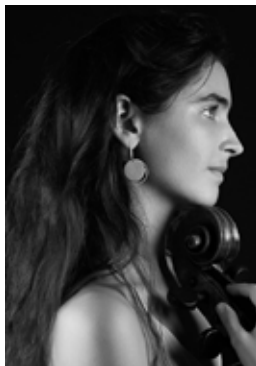

Clara Abel, cello

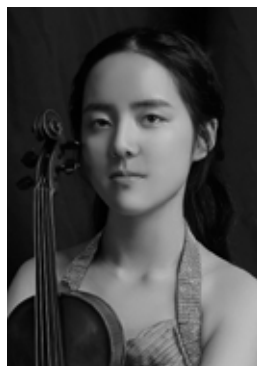

Fengwan Chen, violin



Jay Julio, bratsch og violin



Jeremy Lap Hei Hao, violin



Jieun Lee, cello



Juliette Greer, violin



Kayla Cabrera, bratsch



Rebecca Goodman, violin



Rintaro Yano, violin



Serena Hsu, bratsch



Tamir Naaman Pery, cello



Thibaud Tupinier, klarinet

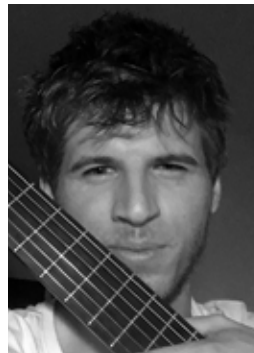

Valentin Weber, guitar

Deltagerne 2022

Brian Isaacs, bratsch, 22 år. Amerikaner. Begyndte at spille violin som fire-årig og skiftede til bratsch som 14-årig. Han studerer både sociologi og bratsch på Yale University. Brian Isaacs vandt Anton Rubinstein International Viola Competition i 2019, og William Waite Concerto Competition 2021-22 på Yale og Terry E. and Irene A. Sharp Prize. Endvidere har han modtaget Joseph Lentilhon Selden Memorial Award, der gives til studerende, der har ydet særligt bemærkelsesværdige bidrag inden for musikken. I 2019 blev Brian Isaacs det hidtil yngste medlem af bratsch sektionen ved New Haven Symphony Orchestra. www.brianisaacs.com

Clara Abel, cello, 26 år. Amerikaner. Begyndte at spille som fire-årig. Hun har studeret på Juilliard School of Music, New York, hvor hun i øjeblikket supplerer sin uddannelse med barok-cello. Clara Abel fik sin New York debut i 2015. Hun spiller ofte i sin hjemby Indianapolis, er deltids cellist ved St. Paul Chamber Orchestra og New York Classical Players og medlem af de New York baserede kammermusikkollektiver Vista Lirica og Cosmopolitan Chamber Players. Hun har spillet i bl.a. Carnegie Hall, Royal Albert Hall og Kennedy Center, på radiostationer som BBC, CBS og NPR samt på medici tv. Som svar på sin voksende kunstneriske nysgerrighed dyrker Clara en række musikalske sprog, herunder improvisation, crossover og historisk performance. Clara Abel deltog også i Thy Kammermusikfestival 2021. www.claraabel.com

Fengwan Chen, violin 20 år. Kineser. Hun begyndte at spille som fem-årig og studerer på Juilliard School of Music, New York efter studier på Shanghai Musik konservatorium fra 2014 til 2020. Fengwan Chen har spillet i forskellige orkestre i Kina og dannede Echo String Quartet, som har spillet i Shanghai, Tokio og Hongkong. Fengwan Chen har spillet med Takács Quartet ved Music Academy of the West. Hun underviser børn i sin fritid.

Jay Julio, violin og bratsch, 25 år. Amerikaner. Han begyndte at spille violin som 11-årig og bratsch som 14-årig og har studeret på Manhattan School of Music og på Juilliard School of Music. I dag er han i gang med to års intensiv koncertræning hos Los Angeles Chamber Orchestra, samtidig med at han er medlem af Tucson Symphony og Palm Beach Opera Orchestra samt vikar i Memphis Symphony Orchestra, Fort Worth Symphony og Dallas Symphony Orchestra. Desuden spiller han regelmæssigt i New World Symphony, PROTESTRA og The Metropolis Ensemble. Endvidere underviser han i en række sammenhænge og virker som komponist og arrangør. Jay Julio har modtaget flere musikpriser og er også blevet hædret som digter i poesikonkurrencer. www.jayjulio.com

Jeremy Lap Hei Hao, violin, 28 år. Hongkonger. Han begyndte at spille klaver som fem-årig og violin som seks-årig og studerer nu på Yale School of Music, efter tidligere studier på Juilliard School of Music og Mannes School of Music, begge i New York, samt på Wells Cathedral School i England. I Hong Kong vandt han førsteprisen i Generation Next Art i 2013, efter at han allerede som 14-årig havde vundet adskillige priser i lokale klaver- og violinkonkurrencer. Jeremy Lap Hei Hao er for nylig kommet på Musicus Societys liste over udøvende kunstnere som vinder af the 2020 Young Artists Audition. Jeremy Lap Hei Hao deltog i Thy Kammermusikfestival 2021. www.jeremylapheihao.com

Jieun Lee, cello, 28 år. Sydkoreaner. Hun begyndte at spille som 11-årig og studerer nu på det tyske kunstuniversitet Folkwang i Essen, efter tidligere studier på Dresden Musikhochschule og Korea International University of Arts. Jieun Lee har vundet flere koreanske priser samt Concorso Caramisico "Giulio Rospigliosi" i Italien. Hun er medlem af en klavertrio, som har spillet mange koncerter i Asien og Tyskland.

Juliette Greer, violin, 23 år. Amerikaner. Hun begyndte at spille violin som fire-årig og studerer nu på Carnegie Mellon University efter tidligere studier på New England Conservatory. Juliette Greer har undervist i musik på skoler i Boston og i 2018 underviste hun i kammermusik og optrådte som solist i Córdoba, Argentina. Hun har vundet flere amerikanske priser. Juliette Greer deltog i Thy Kammermusikfestival 2021.

Kayla Cabrera, bratsch, 24 år. Amerikaner. Hun begyndte at studere musik som 14-årig og studerer nu på Yale School of Music og før det på Juilliard School of Music, New York. Kayla Cabrera har spillet i adskillige kammer- og orkesterensembler, bl.a. Astera String Quartet, som vandt guld i konkurrencerne ENKOR, M-Prize og Saint Paul String Quartet Competition og sølv ved Fischhoff National Chamber Competition.

Rebecca Goodman, violin, 24 år. Fransk. Hun begyndte at spille som seks-årig og studerer på Hochschule für Musik und Darstellende Kunst, Stuttgart, efter tidligere studier på Strasbourg Conservatory. Rebecca Goodman har spillet sammen med Stuttgarter Kammerorchester og turneret med Junge Deutsche Philharmonie og har i adskillige år undervist studerende på flere niveauer.

Rintaro Yano, violin, 24 år. Japanner. Han begyndte at spille som 5-årig. Rintaro Yano studerer på Hochschule für Musik i Basel, efter tidligere studier på Cleveland Institute of Music og Juilliard School of Music, New York. Han har deltaget i mange kammermusikgrupper og orkestre i Amerika, Europa og Japan og er nu medlem af en strygekvartet og underviser privat i Basel.

Serena Hsu, bratsch, 25 år. Taiwaneser. Hun begyndte at spille klaver som fem-årig, violin som syv-årig og bratsch som ni-årig. Serena Hsu studerer ved Yale University efter tidligere studier på Juilliard School of Music, New York, Conservatoire National Supérieur de Musique et de Danse de Paris og Cleveland Institute of Music. Hun har vundet forskellige konkurrencer, herunder YoungArts, Ohio Viola Society Competition, Saint Paul String Quartet Competition, New Albany Symphony Concerto Competition, NY Laureate International Competition og OSTA Chamber Music Competition. Severance Hall, Kennedy Center, Wiener Konzerthaus og Château de Fontainebleau er nogle af de mange koncertsale, hvor Serena Hsu har optrådt. Desuden har hun i flere år undervist i både violin og bratsch. www.serenahsu.com

Tamir Naaman Pery, cello, 22 år. Israeler. Begyndte at spille som 10-årig og studerer på Barenboim-Said Akademie i Berlin efter tidligere studier på Jerusalem Academy of Music and Dance. Tamir Naaman Pery støttes af Jerusalem Music Center, Zefunot Culture and America-Israel Cultural Foundation og har modtaget flere Israelske musikpriser. Han var udvalgt til at repræsentere Israel ved Eurovision Young Musicians 2018 i Edinburgh og hans spil har kunnet høres på radiostationer i Israel, Ungarn, Estland og Rusland. Tamir Naaman er medlem af en trio.

Thibaud Tupinier, klarinet, 27 år. Fransk. Han begyndte at spille som ni-årig og studerer nu på Académie Supérieure de Musique i Strasbourg efter tidligere studier ved konservatorierne i Rueil-Malmaison og Auxerre. Thibaud Tupinier har spillet med bl.a. Orchestra Sorbonne Université, Orchestre Symphonique et Lyrique de Paris og de franske marinetroppers orkester. Han er interesseret i både klassisk- og nutidig musik, men også i jazz og improviseret musik. Thibaud Tupinier underviser privat. Han deltog også i Thy Kammermusikfestival 2021.

Valentin Weber, guitar, 26 år. Fransk. Begyndte at spille som 13-årig. Han studerer på Conservatoire Strasbourg, hvor indledende studier i jazz og moderne musik, har udviklet hans sans for improvisation og for at lytte. Med sin passion for det spanske og latinamerikanske repertoire besluttede han sig for at skifte til klassisk guitar. Han har dog spillet mest jazz, men på tværs af de musikalske genrer - og i ensembler, der spænder fra kammermusikalske duoer til jazz bigbands - udforsker Valentin Weber guitarens muligheder og rige klangfarve. De mange facetter giver ham redskaber i den kompositionsvirksomhed, som han har dyrket siden sine allerførste timer på guitaren. Han underviser i guitar og improvisation på to musikskoler.

THISTED MUSIKTEATER, 7700 THISTED TORSDAG DEN 18. AUGUST KL. 19.30

Maurice Ravel (1875 – 1937)

Sonate for violin og cello (komp. 1920-22)

Plus anden musik, endnu ikke programsat.

1. sats Allegro (2/4, a-mol)
2. sats Très vif (3/8, a-mol)
3. sats Lent (4/4, a-mol)
4. sats Vif, avec entrain (2/4, C-dur)

violin: Annette von Hehn

cello: Alexander Gebert



Annette von Hehn, Juliette Greer, Daniel Blumenthal, Tony Nys og Alexander Gebert, Kirsten Kjærs Museum 2021



Maurice Ravel (1875 – 1937)

Sonate for violin og cello
Dedikeret til Claude Debussys minde.

Ravels sonate er alment anerkendt for at være det vigtigste kammermusikværk for violin og cello. Mens det oprindeligt blev modtaget køligt af publikum på grund af den nye og sofistikerede kompositoriske stil, er det med tiden blevet en milepæl i litteraturen for to strygere.

Værkets 1. sats blev publiceret i 1920 i en særudgave af tidsskriftet *La Revue Musicale*, som hyldede den netop afdøde Claude Debussy, sammen med en række andre bidrag fra bl.a. Bartók,

Dukas, de Falla, Satie og Stravinsky. Der kom til at gå yderlige et par år, før Ravel havde færdiggjort de tre øvrige satser til sonaten. Ravel skrev selv om værket: "Musikken er skåret helt ind til benet. Der er givet afkald på al harmonisk charme og med en tilbagevendende vægtning af det melodiske."

Sonate for violin og cello

Ravel har til dette værk ladet sig inspirere af musik helt tilbage fra middelalderen, som også Debussy gjorde det i de tidlige klaverværker ("*Suite bergamasque*"). Ravel bruger to-stemmig tekstur, modalitet fremfor harmoniske strukturer, parallelle kvarter og kvinter og hyppige dissonanser alt sammen kendetegnende for det gregorianske parallelorganum. Endvidere anvender han imitation som gennemgående kompositionsprincip, sådan som vi kender det fra renæssancens vokalpolyfoni. Og endelig har sonatens formale opbygning (sonatesats, scherzo, langsom sats, rondo) rødder tilbage i den wienerklassiske periode.

1. sats er opbygget som en klassisk sonatesatsform. Hver af de to melodilinjer står krystalklart i den stramt komponerede tostemmighed, uden overflødige toner eller stemningsskift. Hver eneste tone er vigtig. Ravel har her skåret musikken helt ned til det al-

lermest nødvendige, og alligevel fremstår satsen levende og afvekslende, altid i bevægelse og med hyppig brug af rytmiske forskydninger, flageoletter, pizzicato, dobbeltgreb osv.

2. sats har karakter af en hurtig scherzo, som gør brug af motiviske gentagelser og perkussive rytmiske mønstre. Vi hører atter 1. satsens dur/mol dualitet, men også de skarpe dissonanser, som vækker minder om Bartóks og Kodálys inspiration fra ungarsk folke-musik.

3. sats er i skarp kontrast til den barske og inciterende 2. sats med sit melankolske og enkle åbningstema over den doriske skala og med sin gennemgående lyriske og nedtonede grundstemning.

4. sats er den mest dynamiske af dem alle. Satsen er en rondo med et tilbagevendende refræn-tema og tre kontrasterende episoder, som spilles i et hurtigt og energisk tempo. Her imod slutningen kombinerer Ravel adskillige af sonatens temaer i et sprudlende og festligt kontrapunktisk klimaks.

THISTED KIRKE, 7700 THISTED

FREDAG DEN 19. AUGUST KL. 19.30

Carl Philipp Emanuel Bach (1714-88)
Solosonate for fløjte i a-mol (komp. 1747)

1. sats, Poco Adagio (3/8)
2. sats, Allegro (2/4)
3. sats, Allegro (3/8)

Fløjte: Craig Goodman

Felix Mendelssohn (1809-47)
Strygekvintet nr. 2 i Bb-dur, op. 87 (komp. 1845)

1. sats, Allegro vivace (2/2, Bb-dur)
2. sats, Andante Scherzando (6/8, g-mol/G-dur)
3. sats, Adagio e lento (2/4, d-mol)
4. sats, Allegro molto vivace (4/4, Bb-dur)

violin 1: Juliette Greer
violin 2: Rebecca Goodman
bratsch 1: Tony Nys
bratsch 2: Brian Isaacs
cello: Jieun Lee

William Bolcom (f. 1938)
Three Rags for strygekvartet (komp. 1970)

1. Graceful Ghost Rag
2. Poltergeist Rag
3. Incinerator Rag

violin 1: Rebecca Goodman
violin 2: Juliette Greer
bratsch: Brian Isaacs
cello: Jieun Lee

Claude Debussy (1862-1918)
"Syrinx" (komp. 1913)

fløjte: Craig Goodman

Craig Goodman (f. 1957)
"A Beginning" (komp. 2022)
Komponeret og improviseret musik for fløjte og strygekvintet

violin 1: Juliette Greer
violin 2: Rebecca Goodman
bratsch 1: Brian Isaacs
bratsch 2: Tony Nys
cello: Jieun Lee

Carl Philipp Emanuel Bach (1714-88)

Mozarts berømte ord, "Bach er faderen, vi er børnene", var ikke hæftet på Johan Sebastian, som man nok ville have gættet i dag. På Mozarts tid var 'den store Bach' mest kendt som organist, og dernæst som fader til to af samtidens berømteste komponister, Carl Philipp Emanuel og Johann Christian. Det var disse to, der skulle få central betydning for wienerklassikkens store mestre, Haydn, Mozart og Beethoven.

Carl Philipp Emanuel blev – med lidt hjælp fra faderen – ansat som cembalist ved Frederik den Stores hof i Berlin i 1740, hvor han kom til at virke som musiker og hofkomponist i henved 30 år. Ved sin ansættelse var han almindeligt anerkendt som en af de ypperste cembalister i Europa og havde allerede en stor produktion af sonater og andre koncertstykker bag sig.

Det var mens han virkede i Berlin, at han skrev og publicerede lærebogen "Versuch über die wahre Art das Clavier zu spielen". Hans egen musikalske opvækst under faderens auspicer havde utvivlsomt dannet et godt fundament for denne tidlige klaverskole, som skulle få markant indflydelse på udviklingen af klaverspillet hos de wienerklassiske komponister. Helt frem til vore dage kan man spore indflydelsen fra Carl Philipps anvisninger i klaverspillets kunst.

I samtiden var Carl Philipp kendt som en af grundlæggerne af den såkaldte 'empfindsamer Stil' (den 'følsomme stil'), som gav plads til 'ægte og naturlige' følelser og pludselige stemningsskift i musikken; dette stod i skarp kontrast til barokkens affektlære, som indebar, at en sats bibeholdt den samme følelse eller grundstemning fra start til slut. Den 'empfindsamer Stil' var netop kendt fra 'Berlinskolen' ved Frederik den Stores hof, og var bl.a. karakteriseret ved en forkærlighed for langsomme satser, der fokuserede på brug af melodiske udsmykninger, skiftende dynamik og hyppig

brug af melodiske 'sukke-figurer' ('appoggiaturer') og kromatik i melodik og harmonik.

Solosonate i a-mol

Frederik den Store var selv en habil fløjtespiller og komponist, som elskede at spille med sine hofmusikere, og Carl Philipp havde æren af at akkompagnere den første koncert, som Friedrich gav som konge i 1740. Selv havde Carl Philipp lært at elske tværfløjten, da han tog del i sin fars kirkemusik, og han havde allerede tidligt komponeret sine allerførste fløjtesonater.



Bach akkompagnerer Frederik den Store

Hoffet i Berlin var altså fløjteland, og Carl skrev mange af sine koncerter, sonater og trioer til hoffet. Hans eneste fløjtesonate uden akkompagnement er denne solosonate i a-mol, som han komponerede i 1747.

Den tre-satsede sonate er helt i Frederiks smag, og kongen brugte formen med den langsomme sats i begyndelsen og to hurtige satser bagefter i næsten alle af hans egne 121 fløjtesonater. Det var så at sige "Berlin-sonateformen". Denne tre-satsede solosonate er i dag et af standardværkerne for alle fløjtenister.

Den langsomme 1. sats med sine smerteligt syngende melodier er typisk for den 'empfindsame Stil' og vidner om kongens kærlighed til det udtryksfulde adagio.

2. satsen har - ligesom Frederiks egne allegro-satser - karakter af en dans. Det er en bourré i den italienske, galante stil, sangbar, rig på harmoniske sekvenser og virtuos i udformningen.

2. og 3. satserne står begge i tydelig gæld til Johan Sebastian Bachs solosuiter for violin og cello. Den tyske musikforsker, Karl Böhmer, har påpeget mange fællestræk mellem 3. satsens allegro og giguen fra J.S. Bachs cellosuite i d-mol.

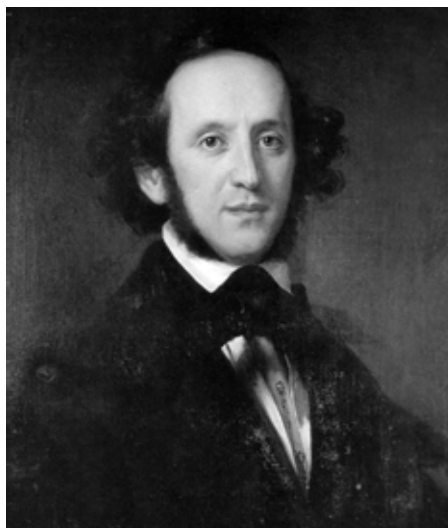

Felix Mendelssohn, portræt af Eduard Magnus

Felix Mendelssohn (1809 - 1847)
 Strýgekviñtet nr. 2 i Bb-dur, op. 87

Mendelssohns anden og sidste kvintet blev et af hans sidste kammermusikværker, komponeret to år inden han døde i en alder af kun 38 år. Allerede som 17-årig havde han komponeret sin første kvintet, men det er den seneste, der i dag står tilbage som et mesterværk, det første vigtige værk for strýgekviñtet siden Mozart.

Alligevel var Mendelssohn ikke selv tilfreds med værket, som først blev udgivet efter hans død. Hvorfor står ikke ganske klart. Han sagde selv om værket, at "selvom det ikke er et kunstværk af

fineste kaliber, så er det alligevel en øvelse i former og en præsentation af idéer. Her har du grunden til, at jeg har skrevet så mange kompositioner, som ikke er blevet trykt - og heller aldrig skal trykkes."

Det er karakteristisk for værket, at første violinen har en næsten koncerterende rolle i forhold til de øvrige strýgere, næsten som solostemmen i en violinkoncert. Lige så usædvanligt er det, at samtlige satser fremstår nærmest rapsodiske og uden bratte kontrasterende overgange. Hele værket er desuden gennemkomponeret, uden brug af gentagelser og med teksturer, som er mere symfoniske end egentlig kammermusikalske.

1. sats

Den lange 1. sats er tilsyneladende bygget op af få og enkle temaer, et sprudlende og ekspanderende, opadgående tema med skarpe punkteringer overfor et blidere, melodisk faldende tema i lige nodeværdier. Men ud fra disse kontrasterende temaer skaber Mendelssohn et passioneret drama, der er i rivende udvikling fra start til slut.

2. sats

Scherzoen er en langsom af slagsen, fin og let i sin grundkarakter. Musikerne

danser på tåspidser i de enkle temaer, der iblandt glider over i kortere fugerede passager. Al musikken er dynamisk afdæmpet og står i et fint, eventyragtigt lys, selv trioen, der fremstår uden kontrast.

3. sats

Satsen udgør værkets hvile- og tyngdepunkt. I udgangspunktet er der tale om en sørgmodig elegi, en sørgemarch, der gradvist bygger dramaet op med pulserende akkompagnement og voldsomme udbrud. Indimellem bryder Mendelssohn stemningen med fine pastorale øjeblikke, inden til sidst en enlig violin stiger op fra en bund af sitrende strygere, næsten som en bøn der stiger til vejrs, en lysstråle som endelig spreder mørket.

4. sats

Finalen er en fejende festlig afslutning på værket, mere letbenet end 1. sats, men stadig udpræget orkestral i sine teksturer. Rondo-temaet er sitrende energifyldt med muskulære unisone passager, der leder over i et fuga-afsnit i bedste Johan Sebastian Bach-stil. Et par gange undervejs dukker mere lyriske afsnit op og bryder stemningen, inden den sidste triumferende kulmination.



William Bolcom (f. 1938)

Three Rags for String Quartet

William Bolcom er en anerkendt amerikansk komponist og pianist, som har studeret hos bl.a. Darius Milhaud og Olivier Messiaen i Paris. Som pianist har han med hustruen Joan Morris optrådt og indspillet populære amerikanske sange og ragtime-stykker fra begyndelsen af det 20. århundrede.

Som komponist er Bolcom inspireret af europæisk avantgarde, fra Béla Bartók til Karlheinz Stockhausen og Luciano Berio. Hans ambition har været at udvide grænserne mellem populærmusik og kunstmusik, og han har bl.a. komponeret ni symfonier, 12 strygekvartetter, fire violinsonater, en opera, tre musicals, en række sangcykluser og rags for klaver.

“Three Rags for String Quartet” er Bolcoms egne bearbejdnings for strygekvartet af hans “Three Ghost Rags” fra 1970. Bolcoms rags er i bedste overensstemmelse med den populære genres idealer fra starten af 1900-tallet, sådan som vi kender dem fra Scott Joplin. Men her er ikke tale om en parodi på genren, snarere en pastiche, som lader os nyde denne unikke, tidlige populærmusik, men nænsomt opdateret til moderne tid.



Claude Debussy (1862 - 1918)

"Syrinx" for fløjte solo

I den græske mytologi er guden Pan kendt på sine bukkeben med kraftig, mørk pels, to små horn i panden samt sit ofte drilske væsen og ikke mindst på sit instrument, panfløjten. Pan var desuden kendt for at have forført adskillige kvinder og gudinder. Det fortælles, at han fik sin fløjte, da han forfulgte nymfen Syrinx, til hun ikke kunne se anden udvej for at undslippe ham end at forvandle sig til siv langs floden Ladon. Pan plukkede flere af disse siv for at lave sin første panfløjte, og han tog på den måde livet af Syrinx.



Peter Paul Rubens: Pan og nymfen Syrinx

Debussy komponerede *"Syrinx"* (oprindeligt *"La Flûte de Pan"*) for solofløjte i november 1913 og dedikerede den til fløjtenisten Louis Fleury, der havde eksklusiv ret til at spille værket så længe han levede. I dag betragtes *"Syrinx"* som det vigtigste værk for solofløjte efter C.P.E. Bachs Sonate i a-mol, og det er den første solokomposition skrevet til den moderne Böhm fløjte, som blev udviklet i 1847.

Debussy komponerede *"Syrinx"* som scenemusik til teaterstykket *"Psyché"* af Gabriel Mourey, og i 1913 skrev Debussy

til Mourey: "Hvilken type geni skal der til for at genoplive denne gamle myte, hvorfra alle fjerene er blevet revet fra kærlighedens vinger?" Stykket spiller kun ca. tre minutter, og det illustrerer den første scene i tredje akt, et øjeblik intens lyrik, hvor atmosfæren er fuld af sensualitet og erotik. I scenen akkompagnerer musikken dialogen mellem to nymfer. En najade, der aldrig har mødt guden Pan, bliver skræmt af ham og vil flygte; en anden nymfe, en oreade, forsøger forgæves at overbevise den første om den charmerende og mirakuløse pragt af gudens musik. Kun nogle få toner - spredt i løbet af en varm nat, fuld af skinnende stjerner - er nok til fuldstændig at fortrylle najaden, der bliver beruset og overvældet af den guddommelige kærlighed.

Musikken er opbygget af sarte arabesker og uregelmæssige rytmer i det lave register, som virker næsten improviserede. Som sådan afspejler melodien den samme musikalitet, som man finder i Moureys frie vers.

Tekst af Gabriel Mourey :

Men nu begynder Pan at spille fløjte igen...

Det synes som natten har løsnet

hendes bælte, og mens hun spreder sine slør

som hun har ladet falde, for at spille sig selv,

falder alle stjernerne til jorden...

Åh! hvordan, i de højtidelige stilhedens marker

Melodisk blomstrer de!

Hvis du bare vidste...

Ti stille, behersk din glæde, lyt.

Hvis du blot vidste, hvilket mærkeligt delirium

omfavner mig, gennemtrænger mig helt!

Hvis du bare vidste det... jeg kan ikke fortælle dig

Hvad jeg føler, sødmen

Den vellystighed, der er spredt i denne nat, forstyrrer mig...

At danse, ja, det ville jeg gerne, ligesom dine søstre,

*At danse... at slå jorden med mine bare fødder
i takt og ligesom dem, uden anstrengelse,
med harmoniske positioner,
at overgive min krop vanvittigt
til tingenes bølgende og rytmiske kraft!
Denne ligner, på kanten af de rolige vande,
hvor den reflekteres, en stor fugl,
utålmodig over for lyset...
Og denne anden i nærheden, liderlig, uden finte,
ruller på denne seng af røde hyacinter...
gennem deres kød strømmer en guddommelig ild
og med Pans kærlighed brænder alt i lys lue...
Og jeg, den samme glød er i mine årer;
Oh Pan, lyden af din syrinx, som en vin,
for duftende og for sødt, har beruset mig;
Oh Pan, jeg er ikke længere bange for dig, jeg tilhører
dig! ...
- Psyche, Akt III, scene I*



Claude Debussy, atelier Nadar 1908



Craig Goodman (f. 1957)

"A Beginning" er komponeret af Craig Goodman for fløjte og strygekvintet, og her er det lyriske sat overfor mere virtuose passager, blide pust af melodisk lyksalighed, der svæver gennem passerende storme, sløve eftermiddage, sol og regn - lidt som en typisk sommerdag i Thy. Det kræver en bred palet af specielle og klassiske instrumentale effekter af musikerne, når de imiterer og spiller videre på lydene fra naturen, som vi sætter så stor pris på, til akkompagnement af rytmiske mønstre af menneskelig tale, rigt på følelser og stemninger. Titlen, "A Beginning", er valgt for at tilskynde musikerne til at være til stede i øjeblikket, som var hvert sekund en ny begyndelse – ikke fortid eller fremtid.

Komponistens forarbejde:

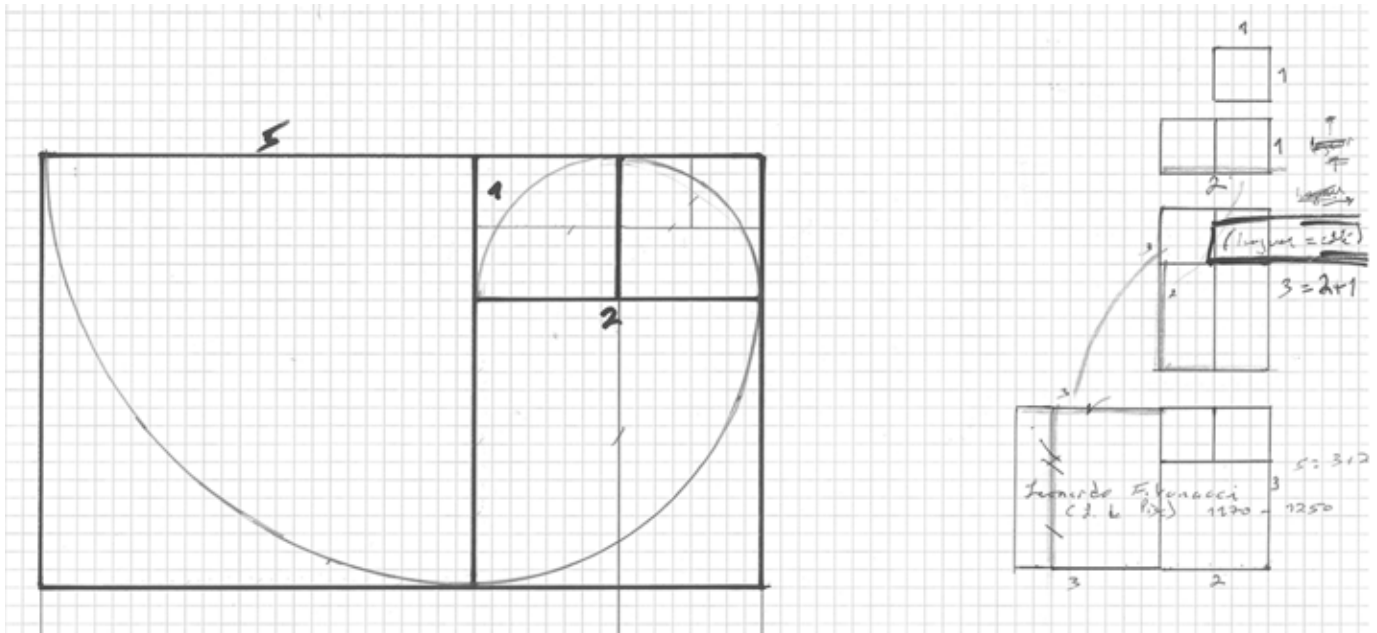

Tegning af en spiral baseret på en enkel Leonardo Fibonacci (1170-1250) talrække gav mig ideen til, hvorledes de musikalske sektioner i "A beginning" skulle organiseres.

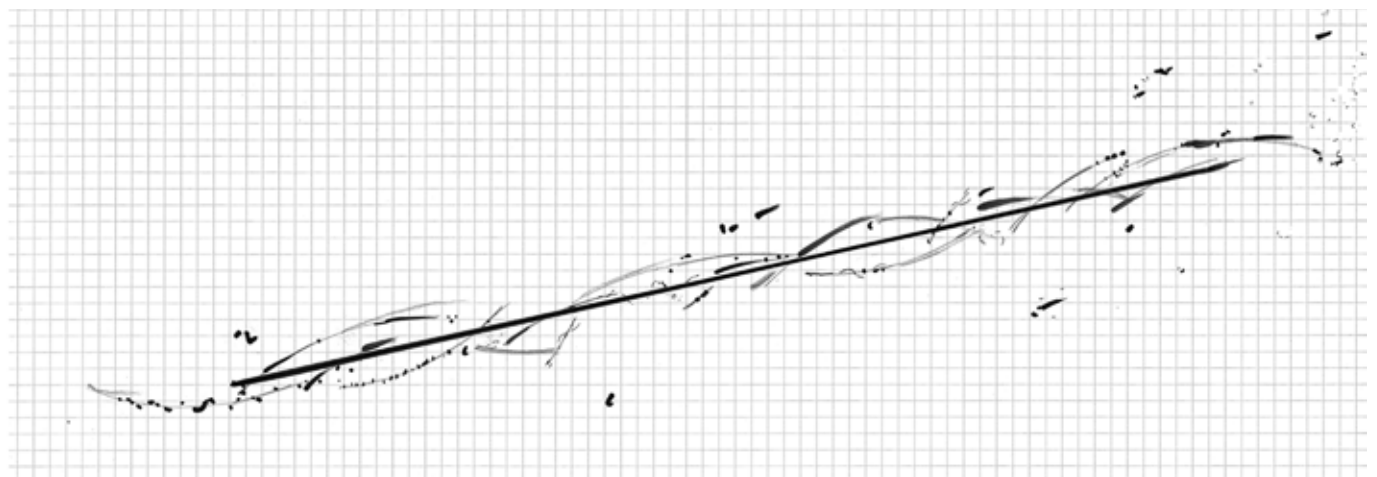

Komponistens indledende visuelle skitse til strukturering af melodikontur og ensembles kontrapunkt

KIRSTEN KJÆRS MUSEUM, 7741 FRØSTRUP LØRDAG DEN 20. AUGUST KL. 15.00

Wolfgang Amadeus Mozart (1757-91)
Klavertrio i G-dur, K 564 (komp. 1788)

- 1.sats: Allegro (4/4, G-dur)
- 2.sats: Andante (3/8, C-dur)
- 3.sats: Allegretto (6/8, G-dur)

violin: Rintaro Yano
cello: Tamir Naaman Pery
klaver: Daniel Blumenthal

Robert Schumann (1810-56)
Klaverkvintet i Es-dur, op. 44 (komp. 1842)

1. Allegro brillante (2/2, Es-dur)
2. In modo d'una marcia - Un poco largamente (2/2, c-mol)
3. Scherzo: Molto vivace (6/8, Es-dur) – Trio I (Ces-dur) –
Trio II (2/4, as-mol)
4. Allegro ma non troppo (2/2, Es-dur)

violin 1: Annette von Hehn
violin 2: Rintaro Yano
bratsch: Kayla Cabrera
cello: Tamir Naaman Pery
klaver: Daniel Blumenthal

Asger Hamerik (1843-1923)
"Quartetto" for strygekvartet i a-mol (komp. 1859)

Allegro energico (4/4)

violin 1: Annette von Hehn
violin 2: Rintaro Yano
bratsch: Kayla Cabrera
cello: Tamir Naaman Pery



Kirsten Kjær's Museum

Wolfgang Amadeus Mozart (1756 - 1791)



Wolfgang Amadeus Mozart
tegning af Doris Stock 1789

Den østrigske komponist W.A. Mozart regnes af samtiden for en af vigtigste repræsentanter for den såkaldte wienerklassiske stil, hvis første stilskaber blev en anden østriger, nemlig Joseph Haydn. Den tidlige wienerklassiske stil var baseret på tidens nye impulser fra bl.a. Johann Christian Bach, Carl Stamitz og C.P.E. Bach, men det var Haydn, der lagde grunden for de nye genrer og formtyper: Symfonien, strygekvartetten og klaversonaten. Mozart perfektionerede disse nye genrer med stor teknisk brillans og emotionel dybde. Karakteristisk for Mozarts musik var dens regelmæssige metriske opbyg-

ning, musikalske gennemsigtighed og balance.

Mozarts enestående evne til at komponere hurtigt og ubesværet inden for alle musikalske genrer var legendarisk, og hans musikhistoriske position som komponist er uangribelig.

Klavertrio i G-dur, K 564, (1788)

Den klassiske klavertrio (for klaver, violin og cello) blev skabt af Mozart, som selv var en eminent pianist og ophavsmand til mange epokegørende værker (sonater, koncerter og kammermusik) for det tidlige fortepiano, cembaloets efterfølger. Mozart skrev nemlig idiomatisk for instrumentet og dets klanglige og dynamiske muligheder. Men vigtigst af alt, så fandt Mozart i sine syv klavertrioer den perfekte balance mellem klaver, violin og cello som ligeberettigede partnere, som skulle komme til at sætte standarden for eftertiden. Klavertrioen i G-dur er den sidste fra Mozarts hånd - og et mesterværk.

Man vil gennemgående høre, at det er klaveret, der først eksponerer de vigtigste temaer, før de bliver gentaget af strygerne. Men alle tre musikere skiftes til at føre an og akkompagnere, og alle tre indgår de i den fortløbende dialog, hvor samtalen konstant udvikler sig som en leg.

1. sats er i den haydn'ske sonatesatsform, hvor hoved- og sidetema ligger tæt op ad hinanden. Satsens grundstemning er lys og levende, næsten sorgløs, men med mørkere skygger i gennemførendesdelen.

2. sats er formmæssigt tema med variationer, hvor de tre instrumenter skiftes til at tage sig af det enkle, smukke tema. Efter temaet og de fire første variationer følger en dyster variation i mol, inden den endelige forløsning med klaveret og violinen i overstadig feststemning.

Finalen vender tilbage til 1. satsens sorgløse livlighed i form af en dansende rondo, hvor alle tre instrumenter deltager aktivt i fortællingen. Karakteren, rytmerne og farverne skifter ofte undervejs, men den ubekymrede, legende grundstemning bibeholdes fra start til slut.

Som tysk komponist og musikkritiker blev **Robert Schumann** en af de mest indflydelsesrige personer i årene efter Beethoven, den romantiske periode. Han startede sin karriere som pianist og komponist af klaverværker, senere kom også orkestermusikken, kammermusikken og den romantiske liedgenre til.

Først i 1842 kastede Schumann sig for alvor over kammermusikken; udover klaverkvintetten blev det til tre strygekvartetter, en klaverkvartet og "Phantasiestücke" for klavertrio. Klaverkvintetten blev komponeret på kun et par uger i 1842, og med sin sprudlende, uadventede karakter betragtes den som en af hans allerfineste kompositioner. Værket kom desuden til at danne forbillede for samtidens komponister, og med sin blanding af det næsten-symfoniske og det kammermusikalske udtryk blev formatet klaver + strygekvartet for eftertiden selve indbegrebet af den romantiske genre.

Schumann dedikerede værket til sin hustru, den berømte pianistinde Clara Schumann, som spillede klaverstemmen ved værkets første offentlige opførelse i Leipzig d. 8. januar 1843. Også senere spillede Clara Schumann værket offentligt og karakteriserede det som "pragtfuldt, fyldt med kraft og friskhed."



Clara og Robert Schumann

1. sats

Clara Schumanns karakteristik er primært hæftet på 1. satsen med angivelseren "Allegro brillante". Det energiske hovedtema er kraftbetonet med sine store opadgående spring, men får også efterfølgende et mere lyrisk udtryk. Siden høres det smeltende romantiske sidetema i dialog mellem cello og bratsch, og hele satsen bobler af overskud i det skiftende, dynamiske sammenspil mellem klaver og strygere.

2. sats

En begravelsesmarch indleder 2. sats og fungerer som tilbagevendende refræn i denne rondosats. Ind imellem refrænet høres et lyrisk strømmende tema i violin og cello og midtvejs en hurtigere,

dramatisk variation af begravelsesmarchen. Hvis man synes at kende musikken et sted fra, kan det godt skyldes, at det er brugt som baggrundsmusik i "Fanny og Alexander" af Ingmar Bergman.

3. sats

Scherzoen er næsten udelukkende opbygget af en række opadgående og nedadgåede skalaer, mens den første trio har et mere lyrisk udformet tema, spillet af 1. violin. Efter gentagelsen af scherzo-temaet følger den anden trio i mol, som Schumann efterfølgende komponerede på anbefaling af Mendelssohn, med hektisk gentagne figurer og stadige modulationer, som står i skarp kontrast til det forudgående.

4. sats

Et energisk og tilbagevendende rondotema danner ryggraden i sidste sats, som både formmæssigt og harmonisk sprænger alle kendte grænser, ganske givet inspireret af Beethovens sene klaverværker og strygekvartetter. Ligesom Mozart gjorde det i sin Jupitersymfoni, kaster Schumann sig hen imod slutningen ud i en stort anlagt kontrapunktisk finale, hvor rondotemaet kommer til at indgå i fugato med 1. satsens hovedtema.

Asger Hamerik (1843-1923)

Qvartetto i a-mol (komp. 1859)

Asger Hamerik var en dansk komponist, født ind i en københavnsk musikerslægt, som også talte komponisterne C.F.E. Horneman og Emma Hartmann, J.P.E. Hartmanns første kone. Hamerik begyndte sine musikstudier hos Gottfred Matthison-Hansen, Niels W. Gade og J.P.E. Hartmann i 1859. I 1862 rejste han først til London og siden til Berlin, hvor han studerede hos Hans von Bülow. I de følgende år skabte han sig en international karriere som koncertpianist. I Berlin stiftede han bl.a. bekendtskab med Richard Wagner. Han fortsatte sine kompositionsstudier hos Hector Berlioz i Paris, hvor han blev introduceret til en række fremtrædende musikpersonligheder, og hvor han – i samarbejde med Berlioz – fik arrangeret en koncert med egne værker.

I 1871 rejste Hamerik til USA for at blive direktør for konservatoriet og musikforeningen i Baltimore, hvor han i mange år underviste i musikteori og komposition. Han komponerede værker i stort set alle genrer, herunder symfonier og operaer som blev opført af konservatoriets symfoniorkestre. Og Hamerik gjorde i øvrigt en indsats for at fremme nordiske komponister i det amerikanske musikliv, som hidtil havde været domineret af tysk musik. I slutningen af århundredet slog han sig igen ned i Danmark, på Frederiksberg, hvor han var bosat indtil sin død i 1923.

Qvartetto

Qvartetto er et ungdomsværk, komponeret i 1859, og består kun af en enkelt sats. Værkets udtryk læner sig op ad samtidens store danske nationalromantiske komponister, J.P.E. Hartmann og Niels W. Gade, og viser en imponerende sikker beherskelse af det kompositoriske håndværk af den kun 16-årige musikstuderende.



Asger Hamerik i Paris 1965

VESTERVIG KIRKE, 7770 VESTERVIG

SØNDAG DEN 21. AUGUST KL. 19.30

Franz Schubert (1797 - 1828)

Strygekvintet i C-dur, op. 163, D 956 (komp. 1828)

1. sats, Allegro ma non troppo (4/4, C-dur)
2. sats, Adagio (12/8, E-dur)
3. sats, Scherzo, Presto (3/4, C-dur) – Trio, Andante sostenuto (4/4, Des-dur)
4. sats, Allegretto (2/2, C-dur)

violin 1: Jeremy Lap Hei Hao
violin 2: Fengwan Chen
bratsch: Serena Hsu
cello 1: Clara Abel
cello 2: Alexander Gebert



Vestervig Kirke



Franz Schubert (1797 - 1828)

Strygekviintet i C-dur, op. 163

I sit allersidste leveår kastede Franz Schubert sig nærmest ud i en hektisk arbejdsrus, og her skabte han på ganske kort tid en række mesterværker, der i dag står som kulminationen på hans livsværk: Tre store klaversonater, to monumentale klavertrioer, sangcyklusen "Winterreise" og strygekviintetten i C-dur. Sidstnævnte blev Schuberts allersidste værk, som han fædiggjorde kun få uger før sin død, 19. november 1828. Kviintetten anses for at være et af hans absolutte hovedværker og det er uden tvivl et af de allersmukkeste kammermusikværker overhovedet.

Besætningen for Schuberts strygekviintet er usædvanlig. Hvor Mozart og Beethoven komponerede deres kvintetter for strygekviintet plus en ekstra bratsch, valgte Schubert i stedet at anvende to celloer. Tilføjelsen af den ekstra cello giver værket sin helt særlige karakter. Værkets spilletid er tæt på en time, men mens musikken spiller, vil man ofte føle det, som om tiden står stille. Den amerikanske kammermusik-ekspert Kai Christiansen skriver om strygekviintetten bl.a.:

"Hele værket igennem oplever vi en rigdom på Schuberts fineste temaer, teksturer og dramatiske narrativer, udsat for et enestående, klanglig rigt ensemble med to celloer. Vi føler os nedsunket i den særlige schubertske modsætning mellem sublim lyrisk eufori på den ene side, og yderst foruroligende og mørk angst på den anden, en vekslen mellem to mægtige poler, der kunne repræsentere livet og døden, eller måske snarere livet og det ukendte liv hinsides".

1. sats

Her hører vi nogle af Schuberts smukkeste temaer, spillet på skift af musikerne i skiftende konstellationer, omsvævet af et levende og glitrende akkompagnement. Satsens helt særlige klang hænger især sammen med 1. celloens fremtrædende rolle som solist, ofte i duetter

med 2. cello, bratsch eller 1. violin. Selvom satsen spiller i næsten 20 minutter, føles den ikke et sekund for lang.

2. sats

Den langsomme, stillestående melodi i 2. violin, bratsch og 1. cello danner kernen i denne transcendent sats til akkompagnement af 1. violin og 2. cello, som holder en minimal puls i gang. I den midterste del bryder 1. violin og 1. cello ud i et uroligt, unisonsomt tema med oppisket akkompagnement af de øvrige strygere; et kort og dystert mellemstil danner overgang til den langsomme, smukke melodi fra starten, nu omgærdet af lette figurationer fra 1. violin og 1. cello.

3. sats

Den efterfølgende rustikke scherzo med karakter af fyrig bondedans bringer os brat ned på jorden fra de himmelske sfærer. Som kontrast er den efterfølgende trio mørkfarvet, næsten sakral i sin karakter.

4. sats

Også finalens indledende tema har karakter af en folkelig dans som langsomt går i stå og giver plads til en mere elegant salondans. Hele forløbet gentages og afsluttes med en festlig kehraus.

ANSGARKIRKEN, ØSTER JØLBY, 7950 ERSLEV TIRSDAG DEN 23. AUGUST KL. 19.30

“A Beautiful Time”

er en nyskabelse for Thy Kammermusikfestival. Det er klassiske musikere som spiller gammel og ny musik, inspireret af melodier, som er foreslået af folk i Thy. Musikerne arrangerer værkerne for deres instrumenter, komponerer i fællesskab og improviserer under kyndig vejledning af den kunstneriske leder, Craig Goodman.

I jazzen er det normalt, at musikere komponerer og improviserer deres egen musik, det er det ikke i den klassiske musiks verden, og dette er et forsøg på at ændre normerne. Resultatet bliver en koncert helt ud over det sædvanlige, hvor man vil kunne høre indflydelse fra klassisk musik og jazz samt andre musikalske traditioner fra hele verden. Vi håber, at musikken vil fryde vores gæster, og at den vil vinde genklang hos et nyt og yngre publikum.

Fløjte:	Craig Goodman
violin & bratsch:	Jay Julio
klarinet & basklarinet:	Thibaud Turpinier
akustisk guitar:	Valentin Weber

Inspiration til "A Beautiful Time"



Craig Goodman med første generation af unge musikere, der lærer at lave programmer som dette; Aleksandra Dzenisenia, cimbalom, Camille Nancy, violin, Yui Sakagoshi, saxofon og Helena Sousa Estévez, akkordeon i 2016 på Haute Ecole Des Arts du Rhin i Strasbourg, Frankrig. Det femte medlem af gruppen, Sara Taboada, klarinet og sopran, fotografere og er derfor ikke med på billedet, da hun tog fotoet.

Lys og mørke oplyser og formørker vores jord, her fotograferet fra rummet. Hvor utroligt at denne store og uensartede mængde af liv, dagligt formår at rotere et fuldt kredsløb! Det er et af disse kredsløb, vi beskriver i vores musik.



Komponisten Carlo Gesualdo (1566-1633) huskes lige så meget for at have myrdet sin første hustru og hendes elsker, som for sin revolutionerende brug af musikalsk harmoni, hvilket har været en stor inspirationskilde for vores komposition "A Beautiful Time"





Thy og folk fra Thy er de magiske ingredienser som endelig kan give liv til dette projekt.

Foto: Kristian Amby

Craig Goodman fortæller:

Jeg sidder hjemme her i Strasbourg ved mit rodede skrivebord, omgivet af alt for mange hylder med noder og bøger, tegninger og skitser, gamle og nye sager og huskesedler, alt sammen på en regnvejrsdag i begyndelsen af april.

Kirsebærblomsterne er kommet frem, lyset er tydeligvis ved at vende tilbage, men det er stadig koldt. Forår, genfødsel...

Mit mål her er at beskrive noget (vores musik), som simpelthen ikke eksisterer i dag. Hvordan beskriver man noget, der endnu ikke eksisterer?

Og du vil læse disse ord i Thy, ved vores koncert, måske før eller efter. Du vil høre den musik, som vi indtil videre kun er begyndt at forestille os.

Det, jeg ved i dag er, at vi er fire passionerede og dynamiske musikere fra Europa, Filippinerne og USA. På trods af vores forskellige baggrunde, eller måske på grund af dem, er vi ens i vores vilje til at finde og udstille vores fælles menneskelighed -

og vi er sikre på, at vi vil lykkes, når vi arbejder sammen og skaber.

Indtil videre forsøger vi at lære hinanden at kende, inden vi kommer til Thy: Vi prøver at finde ud af, hvilken musik der inspirerer os mest. Vi reagerer på musik, som folk i Thy har fortalt os, at de især holder af. Vi tænker over, hvilken musik, som allerede er skrevet, der kan passe ind i det, vi vil skabe sammen. Vi skitserer strukturelle skemaer, der kan hjælpe med at frigøre følelser og emotioner, så vores musik kan være meningsfuld for folk.

Mens du læser dette, er vi i Thy.

Men ja, i dag, lidt over fire måneder før, kan jeg forestille mig, hvad der kommer.

Jeg fornemmer allerede, hvordan det vil være, når vi endelig er samlet i Thy, når vi opdager hinanden, når vi oplever den vidunderlige generøsitet fra dem, der arbejder for at gøre festivalen til en realitet. At mærke vinden, det åbne rum, landskaberne, havet...

Alt det vil påvirke os dybt, når vi arbejder sammen på Bakkegården.

Det vil blive en smuk tid for os, det er jeg sikker på. Og vi vil dele denne skønhed. Det er det, ganske enkelt, vi vil dele gennem vores musik: en smuk tid.

VIBORG MUSIKSAL, 8800 VIBORG

TIRSDAG DEN 23. AUGUST KL. 19.30

Wolfgang Amadeus Mozart (1757-91)
Klavertrio i G-dur, K 564 (komp. 1788)

- 1.sats: Allegro (4/4, G-dur)
- 2.sats: Andante (3/8, C-dur)
- 3.sats: Allegretto (6/8, G-dur)

violin: Rintaro Yano
cello: Tamir Naaman Pery
klaver: Daniel Blumenthal

Programnote, se side 20

Robert Schumann (1810-56)
Klaverkvintet i Es-dur, op. 44 (komp. 1842)

1. Allegro brillante (2/2, Es-dur)
2. In modo d'una marcia - Un poco largamente (2/2, c-mol)
3. Scherzo: Molto vivace (6/8, Es-dur) – Trio I (Ces-dur) – Trio II (2/4, as-mol)
4. Allegro ma non troppo (2/2, Es-dur)

violin 1: Annette von Hehn
violin 2: Rintaro Yano
bratsch: Kayla Cabrera
cello: Tamir Naaman Pery
klaver: Daniel Blumenthal

Programnote, se side 21

Asger Hamerik (1843-1923)
"Quartetto" for strygekvartet i a-mol (komp. 1859)

Allegro energico (4/4)

violin 1: Annette von Hehn
violin 2: Rintaro Yano
bratsch: Kayla Cabrera
cello: Tamir Naaman Pery

Programnote, se side 22



Bojan Krtinić, Daniel Blumenthal og Kenny Lee, Viborg 2017

NØRRESUNDBY GL. RÅDHUS, 9400 NR. SUNDBY

ONSDAG DEN 24. AUGUST KL. 19.30

Ludwig van Beethoven (1770-1827)
Trio i Es-dur, op. 70 nr. 2 (komp. 1809)

- 1.sats: Poco sostenuto - Allegro ma non troppo (4/4 – 6/8, Es-dur)
- 2.sats: Allegretto (2/4, C-dur – c-mol)
- 3.sats: Allegretto ma non troppo (3/4, As-dur)
- 4.sats: Finale. Allegro (2/4, Es-dur)

violin: Juliette Greer
cello: Clara Abel
klaver: Daniel Blumenthal

Wolfgang Amadeus Mozart (1756 - 1791)
Klaverkvartet i g-mol, K 478 (komp. 1785)

1. sats: Allegro (4/4, g-mol)
2. sats: Andante (3/8, Bb-mol)
3. sats: Rondo (Allegro moderato) (2/2, G-dur)

violin: Annette von Hehn
bratsch: Brian Isaacs
cello: Clara Abel
klaver: Daniel Blumenthal

Rued Langgaard (1893 - 1952)
Strygekvartet nr. 4 i F-dur, BVN 215, "Sommerdage"
(komp. 1914-18, revideret 1931)

1. sats: Andante scherzoso
2. sats: Scherzoso
3. sats: sostenuto – Allegro, scherzoso

violin 1: Annette von Hehn
violin 2: Juliette Greer
bratsch: Brian Isaacs
cello: Clara Abel

---PAUSE---



Ludwig van Beethoven, 1809
Schnorr von Carolsfeld

Ludwig van Beethoven tilegnede de to klavertrioer op. 70 den ungarske grevinde Anna Maria von Erdödy, som gennem mange år var blandt hans nærmeste venner og fortrolige; dertil var hun en af hans mest trofaste mæce-ner. I årene 1808-09, hvor Beethoven oplevede store personlige og økonomiske problemer, boede og arbejdede han således hos grevinden i hendes lejlighed i Wien, og det er fra den tid de to klavertrioer stammer.

De to klavertrioer opus 70 tilhører Beethovens mellemste periode. Mens han som ung tog udgangspunkt i de

kompositoriske principper, som Haydn og Mozart havde knæsat, begyndte han nu gradvist at udvide rammerne for musikken i enhver henseende, formalt, tonalt, udtryksmæssigt osv.

Mens Haydns klavertrioer nærmest var en slags klaversonater med akkompagnement af violin og cello, der fordoblede klaverstemmen, så gav Mozart i sine klavertrioer de to strygere en mere selvstændig rolle, hvor klaveret også i perioder spillede rent akkompagnement. Beethoven gik et skridt videre. Ligesom strygekvartetten og symfonien fik også klavertrioen fire satser, samtidig med at den samlede spilletid blev fordoblet i forhold til Haydns og Mozarts trioer. Og med sine to klavertrioer opus 70 etablerede Beethoven fuld ligestilling mellem de tre instrumenter.

Klavertrio opus 70 nr. 2

1. sats er ukompliceret i sin grundstemning, i stil med Haydns og Mozarts klavertrioer, men den rummer helt andre klanglige og instrumentale udtryk end forbillederne. I den langsomme indledning og i store dele af satsen er det de to strygere, der starter og tager initiativet med klaveret i en mere tilbagetrukket rolle, en total modsætning til Haydn-idealet.

2. sats veksler mellem den lyriske melodi, let og yndefuld som hos Mozart, og de mere rustikke, danseagtige mellemspill. Men hele vejen igennem fornemmer vi en klassisk lethed i de tre musikeres udveksling af motiver og figurer.

3. sats starter ud med en lyrisk solomelodi i violinen, næsten som en *Lied ohne Worte* af Mendelssohn, som derefter gentages i klaveret. I den midterste del skifter samtalen karakter, hvor de to strygere og klaveret skiftes til at føre ordet. Inden reprisen af den smukke lied hører vi i klaveret det lette figurspil, som senere kan have inspireret Schubert til hans *Impromptus i As-dur*.

Finalen er Beethoven, som vi kender ham, den dramatiske udvikling med de mange hurtige stemnings- og karakterskift, sangbare temaer, dramatiske udladninger, recitativiske passager, lyriske mellemspill, her med klaveret i den centrale rolle som styrende for dramaets udvikling.



Den danske komponist og organist **Rued Langgaard** var livet igennem en fremmed fugl i det danske musikliv. Allerede som fem-årig blev han anerkendt som vidunderbarn, men hans stærkt senromantiske tonesprog skilte sig ud i samtiden, hvis mest toneangivende komponister, Carl Nielsen og Thomas Laub, bestræbte sig på at gøre op med netop det senromantiske i musikken, både når det gjaldt koncertmusikken og kirkemusikken. Måske som resultat heraf blev den aparte personlighed aldrig en del af det etablerede musikliv, før han som 46-årig blev fastansat som organist i Ribe Domkirke, og det er først inden for de seneste årtier, at man for alvor er begyndt at interessere sig for at udgive og spille hans musik.

Strygekvartet nr. 4.

Rued Langgaard komponerede det meste af sin musik for strygekvartet i årene 1914 til 25. I de efterfølgende år gik han næsten i stå med at komponere, og i denne periode tog han fat på at revidere og bearbejde sine otte kvartetter. Det meste af materialet blev til i sommeren 1913, hvor den 20-årige Langgaard var på ferie i Sverige, på kurstedet "Rosengården" i Kyrkholt. Her forelskede han sig i en ung pige,

til hvem han komponerede en håndfuld kærlighedsange til tekster af Goethe. Det var disse sange, der senere dannede grundlag for flere af hans strygekvartetter, og det var materialet herfra, som i foråret 1931 blev omdannet til den 4. kvartet med titlen "Sommerdage".

Hvor Rued Langgaard ofte er tilbøjelig til at blande klassicistiske, romantiske og helt moderne stiltræk i sin musik, så er netop den fjerde strygekvartet kendetegnet ved sin homogenitet i udtrykket. Det senromantiske tonesprog, sådan som vi kender det fra f. eks. Wagner og Richard Strauss gennemsyrrer alle tre satser.

2. sats

Midtersatsen baserer sig på to af Langgaards Goethe-lieder fra sommeren 1913, hvor teksten til "Gleich und Gleich" passende kan stå som motto for musikken:

"En blomsterklokke fra jorden
var spiret tidligt i dejligste flør;
der kom en bi og nappede fint:
- De skal vel begge være der for hinanden."

3. sats

I starten af satsen høres melodien til Langgaards Goethe-lied "Vergeblich" ("Forgæves"):

"Jeg husker sent og tidligt det dejligste ansigt;
hun tænker på mig, jeg tænker på hende,
og det hjælper ikke nogen af dem."

Langgaards erindringer fra Rosengården er nok med årene kommet til at stå i et særligt lys. Hele kvartetten bar da også titlen "Lacrimetta", – dvs. lille tåre ved den eneste opførelse i Langgaards levetid i 1933.

Wolfgang Amadeus Mozart (1756 - 1791)

Klaverkvartet i g-mol, K 478 (1785)

I 1785 bestilte forlæggeren Franz Anton Hoffmeister tre klaverkvartetter fra Mozarts hånd, men efter færdiggørelsen af den første i g-mol, annullerede Hoffmeister bestillingen. Kvartetterne havde fra hans side været tilsigtet Wiens amatørmusikere, men det havde tilsyneladende ikke været Mozarts hensigt. Mozart følte sig åbenlyst inspireret af udfordringen ved at skrive for denne nye besætningstype - en klavertrio med tilføjet bratsch - og musikkens kompleksitet og sværhedsgrad resulterede da også i et ringe salg. I dag regnes Mozarts to klaverkvartetter blandt hans mest populære kammermusikværker.

Klaverkvartet i g-mol, K 478

G-mol er den toneart, som Mozart reserverer til sine mest turbulente musikalske idéer, tænk bare på de to symfonier (nr. 25 og 40), strygekvartetten (K 516) og "Rex tremendae" fra hans "Requiem" i d-mol.

1. satsen er præget af skiftende dynamik og stærke kontraster i det tematiske materiale, en handlingsmættet musik med hurtige og uforudsigelige skift, som afspejler stærke emotionelle udsving, det som vi forbinder med samtidens modefænomen inden for litteratur og musik, Sturm und Drang ("Storm og Trang"). Mozart har udformet klaverstemmen med samme virtuositet som i de modne klaverkoncerter fra Wien; men dialogen mellem klaver og strygere er ægte kammermusikalsk i udformningen, hvor alle musikere på skift bliver tildelt rollen som solist og akkompagnatør.

2. sats gyder olie på de oprørte vande efter 1. satsens turbulente koda. Tempoet er det rolige andante og tonearten Bb-dur. Stemningen er lys og ukompliceret med hovedvægt på lange melismatiske melodifraser, en stabil harmonik og et delikat akkompagnerende figurspil i alle fire instrumenter.

3. sats er en rondo med et tilbagevendende refræn i bedste Haydn-stil. Tonearten er ikke - som forventet - den dystre, dramatiske g-mol fra 1. sats, men derimod en lykkelig og legende G-dur.



Udsnit af 2. sats

VORUPØR KIRKE, 7700 THISTED

ONSDAG DEN 24. AUGUST KL. 19.30

”A Beautiful Time”

er en nyskabelse for Thy Kammermusikfestival. Det er klassiske musikere som spiller gammel og ny musik, og er inspireret af melodier, som er foreslået af folk i Thy. Musikerne arrangerer værkerne for deres instrumenter, komponerer i fællesskab og improviserer under kyndig vejledning af den kunstneriske leder, Craig Goodman.

I jazzens verden er det normalt, at musikere komponerer og improviserer deres egen musik, det er det ikke i den klassiske musiks verden, og dette er et forsøg på at ændre normerne. Resultatet bliver en koncert helt ud over det sædvanlige, hvor man vil kunne høre indflydelse fra klassisk musik og jazz samt andre musikalske traditioner fra hele verden. Vi håber, at musikken vil fryde vores gæster, og at den vil vinde genklang hos et nyt og yngre publikum.

Fløjte:	Craig Goodman
violin & bratsch:	Jay Julio
klarinet & basklarinet:	Thibaud Turpinier
akustisk guitar:	Valentin Weber

Baggrunden for musikken, se siderne 26-27

THISTED MUSIKTEATER, 7700 THISTED

TORSDAG DEN 25. AUGUST KL. 19.30

Ludwig van Beethoven (1770-1827)
Trio i Es-dur, op. 70 nr. 2 (komp. 1809)

- 1.sats: Poco sostenuto - Allegro ma non troppo (4/4 – 6/8, Es-dur)
- 2.sats: Allegretto (2/4, C-dur – c-mol)
- 3.sats: Allegretto ma non troppo (3/4, As-dur)
- 4.sats: Finale. Allegro (2/4, Es-dur)

violin: Juliette Greer
cello: Clara Abel
klaver: Daniel Blumenthal

Programnote, se side 30

Rued Langgaard (1893 - 1952)
Strygekvartet nr. 4 i F-dur, BVN 215, "Sommerdage"
(komp. 1914-18, revideret 1931)

1. sats: Andante scherzoso
2. sats: Scherzoso
3. sats: sostenuto – Allegro, scherzoso

violin 1: Annette von Hehn
violin 2: Juliette Greer
bratsch: Brian Isaacs
cello: Clara Abel

Programnote, se side 31

---PAUSE---

Wolfgang Amadeus Mozart (1756 - 1791)
Klaverkvartet i g-mol, K 478 (komp. 1785)

1. sats: Allegro (4/4, g-mol)
2. sats: Andante (3/8, Bb-mol)
3. sats: Rondo (Allegro moderato) (2/2, G-dur)

violin: Annette von Hehn
bratsch: Brian Isaacs
cello: Clara Abel
klaver: Daniel Blumenthal

Programnote, se side 32



Annette von Hehn, Daniel Blumenthal og Maddalena Giacopuzzi
Thisted Musikteater 2021

MUSIKHUSET, DOKKEDAL, 9280 STORVORDE TORSDAG DEN 25. AUGUST KL. 19.00

Dmitrij Sjostakovitj (1906 - 1975)

Strygekvartet Nr. 9 i Es-dur, op. 117 (komp. 1964)

1. sats, Moderato con moto (4/4, Es-dur), attacca
2. sats, Adagio (3/2, fis-mol), attacca
3. sats, Allegretto, (2/2, fis-mol), attacca
4. sats, Adagio, (4/4, Es-dur), attacca
5. sats, Allegro (3/4, Es-dur)

violin 1: Rintaro Yano
violin 2: Fengwan Chen
bratsch: Tony Nys
cello: Tamir Naaman Pery

Simon Steen-Andersen (f. 1976)

Kvartet 1998 (komp. 1999)

violin 1: Fengwan Chen
violin 2: Rintaro Yano
bratsch: Tony Nys
cello: Tamir Naaman Pery

---PAUSE---

Erich Wolfgang Korngold (1897-1957)

Strygesekstet i D-dur op. 10 (komp. 1914-16)

- 1.sats: Moderato – Ruhig fließende – Allegro (4/4 – 2/2, D-dur)
- 2.sats: Adagio (4/4, G-dur)
- 3.sats: Intermezzo – In gemäßigtem Zeitmas, mit Grazie (6/8, F-dur)
- 4.sats: Finale – So rasch als möglich (Presto) (2/2, D-dur)

violin 1: Jeremy Lap Hei Hao
violin 2: Rebecca Goodman
bratsch 1: Kayla Cabrera
bratsch 2: Serena Hsu
cello 1: Alexander Gebert
cello 2: Jieun Lee



Dmitrij Sjostakovitj komponerede 15 strygekvartetter, og i modsætning til symfonierne anses de for at være personlige og intime værker, hvor han giver udtryk for sine inderste tanker om håb, sorg og dødsangst, men også for glæden ved livet og den kunstneriske skabelse. Den niende kvartet er den sidste af de personlige kvartetter, hvor den syvende kvartet i fis-mol var tilegnet mindet om hans første hustru, Nina. Den ottende kvartet i c-mol betragtede Sjostakovitj som selvbiografisk, mens den niende kvartet blev tilegnet Irina, en ung musikforsker, som blev hans tredje hustru i 1962.

Strygekvartet nr. 9 i Es-dur

Hvor de to forudgående kvartetter var præget af smerte og tragedie, så fik den niende kvartet mere optimistisk udtryk og karakter. Værket vibrerer

med energi og er rigt på temaer og motiver, som genbruges og bearbejdes igennem alle fem satser. De første fire satser er korte – ca. fire minutter hver – og spilles uden pauser, mens sidste sats spiller i over 10 minutter.

1. sats anslår fra starten en let og lyrisk stemning med varme, vibrerende bølger af energi og enkle temaer, der afløser hinanden. Satsen fastholder denne grundstemning uden store kontraster undervejs.

Den levende og pulserende 1. sats går direkte over i 2. sats, som er en højtidelig koral, enkel og smuk i grundstemning, og også i denne sats bibeholder Sjostakovitj samme stemning hele vejen.

Den hurtige og ukomplicerede 3. sats er lystigere og nærmest løssluppen i sit udtryk, som børn der leger tagfat, og med fanfaretemaet fra Rossinis ouverture til "Wilhelm Tell" som klangbund.

4. sats er en langsom, kontrasterende sats, som for første gang anslår anderledes mørke og dystre toner, med voldsomt dissonerende pizzikatoer. I denne sats genanvender Sjostakovitj citater fra sin musik til filmen "Hamlet" (1964), nærmere bestemt Ophelia's vanvidsscene.

5. sats udgør værkets tyngdepunkt, kompleks i sin opbygning og sammensat af flere dele. Starten genkalder 1. sats' temaer, mens anden del refererer til Ophelia-motivet i 4. sats. Den efterfølgende, fuldt udbyggede fuga munder ud i en gennemgang af alle værkets temaer. Sidste del er én lang opbygning, der leder frem mod værkets triumferende afslutning. Med sin vitalitet og koncentrerede energi er satsen en af de mest storslåede finaler i Sjostakovitjs kvartetter, næsten som et afrundet værk i sig selv.



Dmitrij og Irina Sjostakovitj i 1964



Simon Steen-Andersen, der i dag er bosat i Berlin, er til daglig professor i komposition på *Hochschule der Künste*, Bern. Han har studeret komposition hos bl.a. Karl Aage Rasmussen, Mathias Spahlinger, Gabriel Valverde og Bent Sørensen. Han er anerkendt for sine kompromisløse kompositioner, som spænder fra instrumental musik med elektroniske elementer til videoinstallationer.

Strygekvartetten fra 1999, der er en af hans tidligste kompositioner, gør op med det klassiske koncertpublikums vante forestillinger om, hvad musik er. Selvom alt i denne kvartetssats er noteret minutiøst ned på noder, lyder intet som forventet. Sammen skaber de fire musikere et soundscape af lyde, som er i konstant udvikling med hensyn til klangfarve, intensitet, tæthed, dynamik og stemning/karakter.

Det er oplagt, at en sådan musik stiller anderledes krav til musikerne. Men også som publikum er man nødt til at finde en ny tilgang. En måde kunne være at lytte til musikken, som var den lydkulisse til en film. Billederne skal nok manifestere sig, når først man overgiver sig til musikken.



Erich Wolfgang Korngold voksede op i Wien i starten af det 20. århundrede som søn af en musikkritiker. Ni år gammel blev han af faderen præsenteret for Gustav Mahler, som i drengen så et musikalsk geni, måske det største siden Mozart. Mahler sørgede for, at Erich fik undervisning af de bedste lærere i Wien, og de efterfølgende år udviklede han sig til en blændende dirigent og komponist af instrumental-musik og operaer. Han blev senere professor i komposition i Wien, men emigrerede i 1930 til USA, hvor han kastede sig over populærmusikken og etablerede sig som en af Hollywoods førende filmkomponister.

Strygesekstet i D-dur, op. 10

Korngold var kun 19 år, da han færdiggjorde sin strygesekstet i D-dur, et værk, som ved sin uropførelse blev hyldet som et af sekstet-genrens vigtigste siden Brahms' opus 18.

Den stormfulde 1. sats er formet i tætvedede orkestrale teksturer, som bygger på tidens senromantiske strømninger, herunder mentoren Gustav Mahlers store orkesterværker og Arnold Schoenbergs tidlige værk "Verklärte Nacht" fra 1899.

Den langsomme 2. sats er præget af let melankoli og natlig stemning, blandet med glitrende harmoniske klangflader.

Den charmerende 3. sats har overskriften "med gracie". Karakteren er typisk wiener-musik, smægtende og dansende.

4. sats er let og sprudlende med myriader af musikalske idéer, der som i en leg kastes rundt blandt alle seks musikere. De mange stemmer konverserer indbyrdes på kryds og tværs, men samler sig alligevel til én helhed, ét ensemble.

LEMVIG KIRKE, TORVET 15, 7620 LEMVIG

FREDAG DEN 26. AUGUST KL. 19.30

Carl Philipp Emanuel Bach (1714-88)
Solosonate for fløjte i a-mol (komp. 1747)

1. sats, Poco Adagio (3/8)
2. sats, Allegro (2/4)
3. sats, Allegro (3/8)

Fløjte: Craig Goodman

Programnote, se siderne 13-14

Felix Mendelssohn (1809-47)
Strygekvintet nr. 2 i Bb-dur, op. 87
(komp. 1845)

1. sats, Allegro vivace (2/2, Bb-dur)
2. sats, Andante Scherzando (6/8, g-mol/G-dur)
3. sats, Adagio e lento (2/4, d-mol)
4. sats, Allegro molto vivace (4/4, Bb-dur)

violin 1: Juliette Greer
violin 2: Rebecca Goodman
bratsch 1: Tony Nys
bratsch 2: Brian Isaacs
cello: Jieun Lee

Programnote, se siderne 14-15

William Bolcom (f. 1938)
Three Rags for Strygekvartet
(komp. 1970)

1. Graceful Ghost Rag
2. Poltergeist Rag
3. Incinerator Rag

violin 1: Rebecca Goodman
violin 2: Juliette Greer
bratsch: Brian Isaacs
cello: Jieun Lee

Programnote, se side 15

Claude Debussy (1862-1918)
"Syrinx" (komp. 1913)

fløjte: Craig Goodman

Programnote, se siderne 16-17

Craig Goodman (f. 1957)
"A Beginning" komp. 2022)
Komponeret og improviseret musik for
fløjte og strygekvintet

violin 1: Juliette Greer
violin 2: Rebecca Goodman
bratsch 1: Brian Isaacs
bratsch 2: Tony Nys
cello: Jieun Lee

Programnote, se siderne 17-18

KLITMØLLER KIRKE, VANGVEJ 8, 7700 THISTED FREDAG DEN 26. AUGUST KL. 19.30

Franz Schubert (1797 - 1828)

Strygekvintet i C-dur, op. 163, D 956 (komp. 1828)

1. sats, Allegro ma non troppo (4/4, C-dur)
2. sats, Adagio (12/8, E-dur)
3. sats, Scherzo, Presto (3/4, C-dur) – Trio, Andante sostenuto (4/4, Des-dur)
4. sats, Allegretto (2/2, C-dur)

violin 1: Jeremy Lap Hei Hao

violin 2: Fengwan Chen

bratsch: Serena Hsu

cello 1: Clara Abel

cello 2: Alexander Gebert

Programnote, se side 24



Ensemble Intercolor, Klitmøller Kirke 2019

KIRSTEN KJÆRS MUSEUM, 7741 FRØSTRUP LØRDAG DEN 27. AUGUST KL. 15.00

Dmitrij Sjostakovitj (1906 - 1975)
Strygekvarteret nr. 9 i Es-dur, op. 117 (komp. 1964)

1. sats, Moderato con moto (Es-dur, 4/4), attacca
2. sats, Adagio (fis-mol, 3/2), attacca
3. sats, Allegretto, (fis-mol, 2/2), attacca
4. sats, Adagio, (Es-dur, 4/4), attacca
5. sats, Allegro (Es-dur, 3/4)

violin 1: Rintaro Yano
violin 2: Fengwan Chen
bratsch: Tony Nys
cello: Tamir Naaman Pery

Programnote, se side 36

Simon Steen-Andersen (f. 1976)
Kvartet 1998 (komp. 1999)

violin 1: Fengwan Chen
violin 2: Rintaro Yano
bratsch: Tony Nys
cello: Tamir Naaman Pery

Programnote, se side 37

---PAUSE---

Erich Wolfgang Korngold (1897-1957)
Strygesekstet i D-dur, op. 10 (komp. 1914-1916)

violin 1: Jeremy Lap Hei Hao
violin 2: Rebecca Goodman
bratsch 1: Kayla Cabrera
bratsch 2: Serena Hsu
cello 1: Alexander Gebert
cello 2: Jieun Lee

Programnote, se side 38



Ayin Son. Daniel Blumenthal og Thibaud Tupinier 2021

NYKØBING KIRKE 7900 NYKØBING LØRDAG DEN 27. AUGUST KL. 16.00

“A Beautiful Time”

er en nyskabelse for Thy Kammermusikfestival. Det er klassiske musikere som spiller gammel og ny musik, og er inspireret af melodier, som er foreslået af folk i Thy. Musikerne arrangerer værkerne for deres instrumenter, komponerer i fællesskab og improviserer under kyndig vejledning af den kunstneriske leder, Craig Goodman.

I jazzen er det normalt, at musikere komponerer og improviserer deres egen musik, det er det ikke i den klassiske musiks verden, og dette er et forsøg på at ændre normerne. Resultatet bliver en koncert helt ud over det sædvanlige, hvor man vil kunne høre indflydelse fra klassisk musik og jazz samt andre musikalske traditioner fra hele verden. Vi håber, at musikken vil fryde vores gæster, og at den vil vinde genklang hos et nyt og yngre publikum.

Fløjte: Craig Goodman
violin & bratsch: Jay Julio
klarinet & basklarinet: Thibaud Turpinier
akustisk guitar: Valentin Weber

Baggrunden for musikken, se siderne 26-27

THISTED MUSIKTEATER, 7700 THISTED SØNDAG DEN 28. AUGUST KL. 15.00

Johannes Brahms (1833 – 1897)

Uddrag af Strygesekstet nr. 1 i Bb-dur, op. 18 (komp. 1860)

Musikerne vælges under festivalen

Wolfgang Amadeus Mozart (1756 – 1791)

Fløjtekvartet i A-dur, K 298 (komp. 1786-87)

1. sats, Andante, Tema med variationer (2/2, A-dur)

2. sats, Menuet, (3/4, D-dur)

3. sats, Rondeau (2/4, A-dur)

fløjte: Craig Goodman

violin: Annette von Hehn

bratsch: Tony Nys

cello: Alexander Gebert

Desuden specielle værker spillet af alle festival
deltagerne, men først annonceret ved koncerten



Johannes Brahms 1860

Den unge **Johannes Brahms** var en stor beundrer af Beethoven, og først efter mange år og mange forgæves forsøg, følte han sig klar til at træde ud af Beethovens skygge og kaste sig over de største og mest krævende instrumentale genrer, symfonien og strygekvartetten.

Strygesekstet nr. 1 i Bb-DUR

Hans første forsøg udi kammermusikken var strygesekstetten opus 18 fra 1860 for tre strygerpar: To violiner, to bratscher og to celli. Indtil da var det kun den italienske rokoko-komponist Luigi Bocherini, der havde forsøgt sig med denne besætning, og de lette og yndefulde sekstetter fra hans hånd var måske lige den inspiration, der skulle til for at sætte Brahms i gang med at komponere kammermusik for strygere.

Både sekstetten opus 18 og den efterfølgende opus 36, der kom til fire år senere, er mesterværker, hvis lysende, varme karakter ligger tættere på serenaden eller divertimentoet end strygekvartetten med dens ydre og indre drama.

Det særligt karakteristiske for Brahms' første strygesekstet er dens fokus på lange melodilinjer, som ofte præsenteres i 1. cello og efterfølgende af 1. violin. Ligeledes vil man høre sekstetten opdelt i to trier, en lys med de to violiner og 1. bratsch og en mørkere med 2. bratsch og de to celli, som sættes op imod hinanden. De fire satser rummer en rigdom af teksturer, med pizzicati og bølgende akkordbrydninger, som udgør et yndefuldt akkompagnement til de smukke, varme melodier.

Dette charmerende ungdomsværk kom til at inspirere en række andre komponister, som fulgte i Brahms' fodspor, bl.a. Dvořák, Tchaikovsky, Arnold Schoenberg ("Verklärte Nacht") og Erich Wolfgang Korngold.

Wolfgang Amadeus Mozart (1756 – 1791)
Fløjtekvartet i A-dur, K 298
(komp. 1786-87)

Mozarts fjerde og sidste fløjtekvartet stammer sandsynligvis fra hans sidste

leveår, trods det lave tal i "Köchel"fortegnelsen. Den er ikke - som de tidligere kvartetter - komponeret til fløjtenisten Ferdinand De Jean, men har sandsynligvis været beregnet til privat brug. Det tyder i hvert fald den helt særlige tempoangivelse i 3. sats på: "Rondieaux: Allegretto grazioso, ma non troppo presto, però non troppo adagio. Così-così—con molto garbo ed espressione" ("Rondeo-agtigt: Allegretto grazioso, men ikke for hurtigt, eller for langsomt, sådan cirka—med megen elegance og udtryk").

1. sats består af et enkelt, sangbart tema med fire variationer, der på skift lancerer de fire musikere som solister.

2. sats er en lille menuet med trio (menuet – trio – menuet da capo) og med fløjten i den melodibærende rolle.

3. sats. Selvom tempoangivelsen for denne sats er uhøjtidelig og spøgefuld, er musikken ren og afklaret, enkel og smuk. Satsen er den haydn'ske blanding af sonate- og rondoform, og alle fire musikere kommer til orde i en let, diverterende leg med idéer og motiver.

Mozarts fløjtekvartet er et lille melodisk mirakel, charmerende og yndefuld.

SKOLEKONCERTER

Thy Kammermusikfestival har gennem årene lagt vægt på at give skolekoncerter, hvor eleverne på hjemmebane møder klassisk kammermusik.

I år arrangeres følgende koncerter:

Mandag den 22. august

Kl. 9.45-10.30 Thisted Friskole

Kl. 10.00-11.00 Thy-Mors HF & VUC, Thisted

Kl. 10.00-11.00 Thisted Gymnasium STX & HF

Fredag den 26. august

Kl. 10.00-11.00 EUC, Thisted

Kl. 11.00-12.00 Højskolen Mors

ÅBNE PRØVER

I lighed med tidligere år er der mulighed for at overvære enkelte prøver på **Bakkegaarden, Bakkegaardsvej 4, 7742 Vesløs**

Torsdag den 18. august kl. 9.00 -12.00

Fredag den 19. august kl. 9.00 - 12.00

Komponist	Værk	Side
Carl Philipp Emanuel Bach (1714-88)	Solosonate for fløjte i a-mol	12 og 39
Ludwig van Beethoven (1770-1827)	Trio i Es-dur, op. 70 nr. 2	29 og 34
Johannes Brahms (1833-97)	Uddrag af strygesekstet nr. 1 i Bb-dur, op. 18	43
William Bolcom (f. 1938)	Three Rags for strygekvartet	12 og 39
Claude Debussy (1862-1918)	Syrinx	12 og 39
Craig Goodman (f. 1957)	A beginning	12 og 39
Craig Goodman (f. 1957)	A beautiful time	25, 33 og 42
Asger Hamerik (1843-1923)	Quartetto for strygekvartet i a-mol	19 og 28
Erik Wolfgang Korngold (1897-1957)	Strygesekstet i D-dur, op. 10	35 og 41
Rued Langgaard (1893-1952)	Strygekvartet nr. 4 i F-dur, BVN 215, Sommerdage	29 og 34
Felix Mendelssohn (1809-47)	Strygekvintet nr. 2 i Bb-dur, op. 87	12 og 39
Wolfgang Amadeus Mozart (1756-91)	Klavertrio i G-dur, K 564	19 og 28
Wolfgang Amadeus Mozart (1756-91)	Klaverkvartet i g-mol, K 478	29 og 34
Wolfgang Amadeus Mozart (1756-91)	Fløjtekvartet i A-dur, K 298	43
Maurice Ravel (1875-1937)	Sonate for violin og cello	10
Franz Schubert (1797-1828)	Strygekvintet i C-dur, op. 163, D 956	23 og 40
Robert Schumann (1810-56)	Klaverkvintet i Es-dur, op. 44	19 og 28
Dmitrij Sjostakovitj (1906-75)	Strygekvartet nr. 9 i Es-dur, op. 117	35 og 41
Simon Steen-Andersen (f. 1976)	Kvartet 1998	35 og 41



Thy til livet

I Thisted Kommune er naturen helt unik, hvilket i høj grad blev anerkendt, da Danmarks første nationalpark blev grundlagt i Thisted Kommune i 2008.

Nationalpark Thy strækker sig fra Agger Tanges sydspids til Hanstholm – ca. 55 km langs kysten og op til 12 km ind i landet – i alt 244 km².

Nationalparkens særlige natur består af klitter og klithede, som er sjældne naturtyper på europæisk plan. Den er hjemsted for en række sjældne dyr og planter.

Nationalpark Thy er Danmarks største vildmark. Her så man blandt andet den første vilde ulv i 200 år på dansk jord.

Nationalpark Thy er det sted i Danmark, hvor der er størst sandsynlighed for at se traner. Derudover er der gode chancer for at se kronstyr, fx på kanten af Hanstholm Vildtreservat i den nordlige ende af Nationalpark Thy. Agger Tange er et af Danmarks vigtigste rasteområder for fugle forår og efterår.

Nationalpark Thy er rig på kulturhistoriske spor af livet ved kysten gennem tiderne. Lodbjerg Fyr, Stenbjerg Landingsplads, redningsvejen, sømærker og de mange bunkers fra Anden Verdenskrig er alt sammen spor efter menneskets liv og færden i området.

På vestkysten i Thisted Kommune findes hele 29 surfsteder. Kyststrækningen kaldes for Cold Hawaii på grund af de perfekte forhold for især surfing, men også mange andre friluftaktiviteter i naturen.

Den varierede natur i Thisted Kommune giver tilsammen et område, hvor der kan dyrkes alt fra ekstremsport som Thy Trail Marathon, Nationalpark Thy Marathon, surfing til de mere gængse friluftaktiviteter som ridning, kajak, cykling/mountainbike og vandring.

For støtte til gennemførelse af Thy Kammermusikfestival 2022 takkes:

Stat, kommune, fonde
og andre sponsorer

STATENS KUNSTFOND

Thisted Kommune



FÆRØH
FONDEN

KNUD HØJGAARDS
FOND

Kunststof-Kemi,
Skandinavia A/S

oticon
PEOPLE FIRST

TOYOTA · FONDEN



Thy Masterclass Erhverv



DOLLE



Holms
Anlægsgartneri



Kiropraktisk Klinik,
Nykøbing

Knudsdahl Landbrug



7nord^



Øvrige bidragydere

Thybo Biler



Torben Schiøler
Invest ApS



EE THORBERGGAARDEN

kirke
kirkemusikskoler
Vestjylland

Asger Thomsen
Bakkegaarden
Blomstertorvet
Det Gamle Røgeri, Hanstholm
El Kontakten, Bedsted
Erling Grønkjær Fiskeeksport A/S
Fast Plast A/S
Feriepartner Thy
Filetfabrikken Hanstholm ApS
Fiskercompagniets Detailsalg,
Vorupør
Fotograf Kristian Amby
FS GROSS ApS, Hanstholm
Gyrup landbrug
Klaverstemmeren, Aalborg
Mondo Mar Marine Foods
Revision Limfjord
Scanfish Danmark A/S
Thisted Antikvariat
Thisted Bryghus A/S
Thy Øko-is
Taabel P. og Co. A/S
XL Byg